

SPECIFICATION 仕様

Method 方式	乾式・自冷 AN
CAP. 容量	7.5kVA
PHASE 相数	3Ph
FREQUENCY 周波数	50/60Hz
P VOLTAGE 1次電圧	380V-400V-440V
S VOLTAGE 2次電圧	200V-220V
S CURRENT 2次電流	21.7A-19.7A
CIRCUIT 結線	Y-Δ
INSULATION 絶縁種類	CLASS B
RATED TIME 定格	CONT.
Insulated Resistance 絶縁抵抗	100MΩ
WITHSTAND VOLTAGE 絶縁耐圧	P AC4kV/min S AC2kV/min
PAINTING COLOR 塗装色	5Y7/1
<p>お取り扱いの際には落下させたり傷をつけない様、充分ご注意ください。故障の原因になります。 Please handle with care. It will be a cause of damage, if it is dropped or roughly handled.</p>	

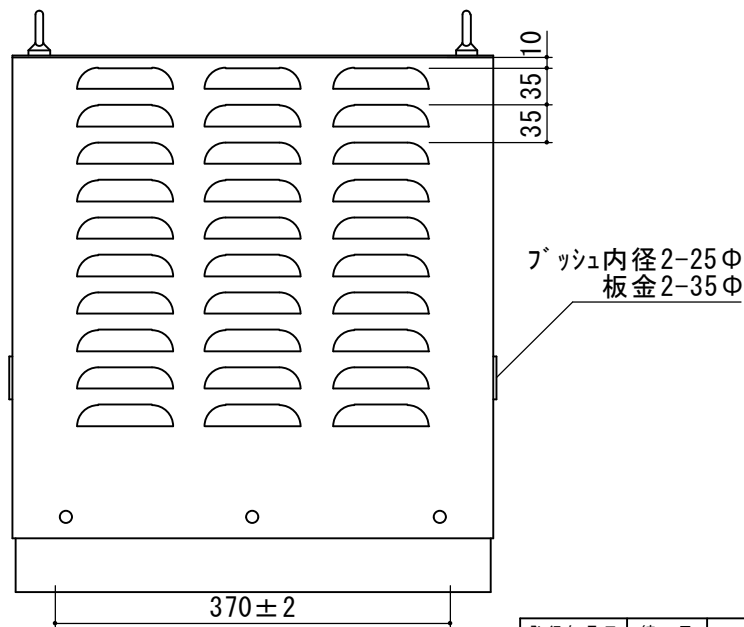
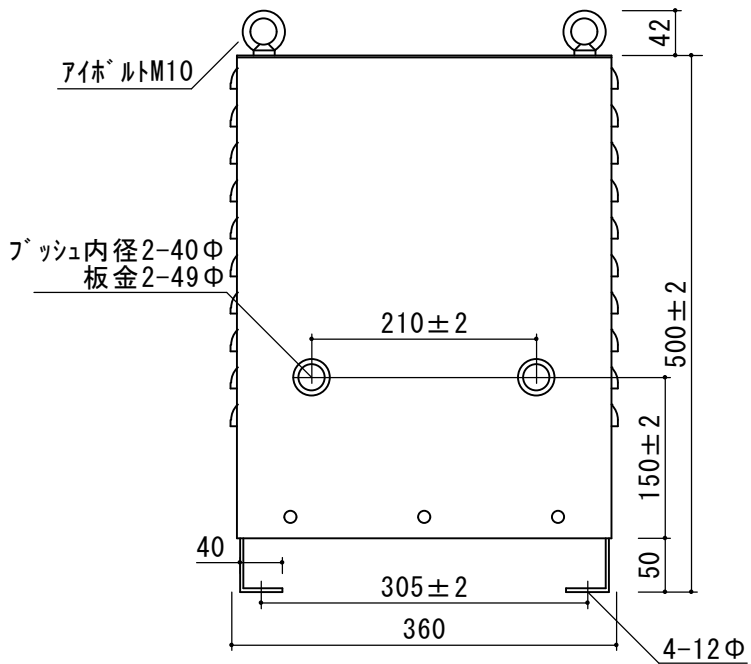

発行年月日	縮尺	型式	種類	重量
H27.05.21	A3 1/5	3RK-7.5K	三相複巻乾式トランス屋内ケース付	約85.0kg
SWALLOW ELECTRIC CO.,LTD. スワロー電機株式会社	承認	製図	S. U	サイズ BK-5-20kg 図番